

# 委託業務仕様書

## 1. 委託業務名

佐野市衛生センター汚泥破碎機点検業務委託

## 2. 履行場所

佐野市衛生センター（栃木県佐野市植下町2550番地）

## 3. 履行期間

契約締結日から令和6年3月18日まで

## 4. 業務内容

- (1) し尿破碎機1基、浄化槽汚泥破碎機1基（メーカー：小松ゼノア 型式：KDA200-TS型）を分解し、内部状況の確認、消耗部品及び破碎部品の交換、交換後の本体の機能点検を1回、1基ずつ行うこと。交換部品については別添参照のこと。また、納入部品はゼノア純正部品を使用し、証明書を提出すること。
- (2) 佐野市衛生センターに保管してある破碎部品を引取り、肉盛り研磨し納入すること。その他の消耗部品については、納入すること。
- (3) し尿破碎機と浄化槽汚泥破碎機のうち、どちらか1台ずつ分解し、各部品の状況並びに内部状況を確認すること。確認後、破碎部品及び消耗部品を交換取付けること。取り外した破碎部品等は佐野市衛生センター所定の場所に取り置くこと。
- (4) 破碎機の振動、加速度等を点検し、結果について報告すること。なお、点検交換実施状況の分かる写真も提出のこと。

## 5. 提出書類

- (1) 実施計画書（様式第1号）
- (2) 業務責任者選任（変更）通知書（様式第5号）
- (3) 業務再委託承認願（様式第2号）※必要な場合のみ

- (4) メーカー純正部品証明書
- (5) 点検報告書及び点検写真
- (6) 業務完了報告書（様式第7号）
- (7) その他市の指定した書類

## 6. 安全管理

本作業受託者は、点検作業を遂行するにあたり、事故の無いよう常に安全管理に努めなければならない。

## 7. 業務委託料の支払い

業務委託料の支払いは、報告書等の確認検査後、所定の手続きにより請求し支払うものとする。

## 8. 疑義及び協議

業務遂行にあたり疑義が生じた場合は、その都度監督職員と協議しなければならない。

## 9. その他

- (1) 点検作業を実施するにあたり、必要な電気および水道水については、無償供与するものとする。点検作業日については、2月～3月上旬の作業可能な日とし、市と協議の上決定すること。
- (2) 本仕様書に定めのない事項については、佐野市と受注者が協議して定めるものとする。

## 納入交換部品（破砕機 型式 KDA200-TS）

### 1. 肉盛り研磨破砕部品 7穴、4点組・・・2組

分解図番号	品名	個数
1	切刃	2個
60	破砕羽根車	2個
58	シュラウドリング	2個
10	格子（7穴）	2個

### 2. 無注水TSシールセット・・・2組

分解図番号	品名	個数
43	オイルシール	2個
48	オイルシール	2個
150	オイルシール	2個
18	Oーリング	2個
50	Oーリング	2個
49	スリーブ	2個

### 3. ガスケット 3枚組・・・2組

分解図番号	品名	個数
55	ガスケット	2個
78	ガスケット	2個
79	ガスケット	2個

### 4. Oリング・・・2組

分解図番号	品名	個数
5	Oーリング	2個
11	Oーリング	2個

### 5. ロック及びスクリュー・・・2組

分解図番号	品名	個数
114	ロックワッシャ	2個
116	スクリュー	2個
117	スクリュー	2個

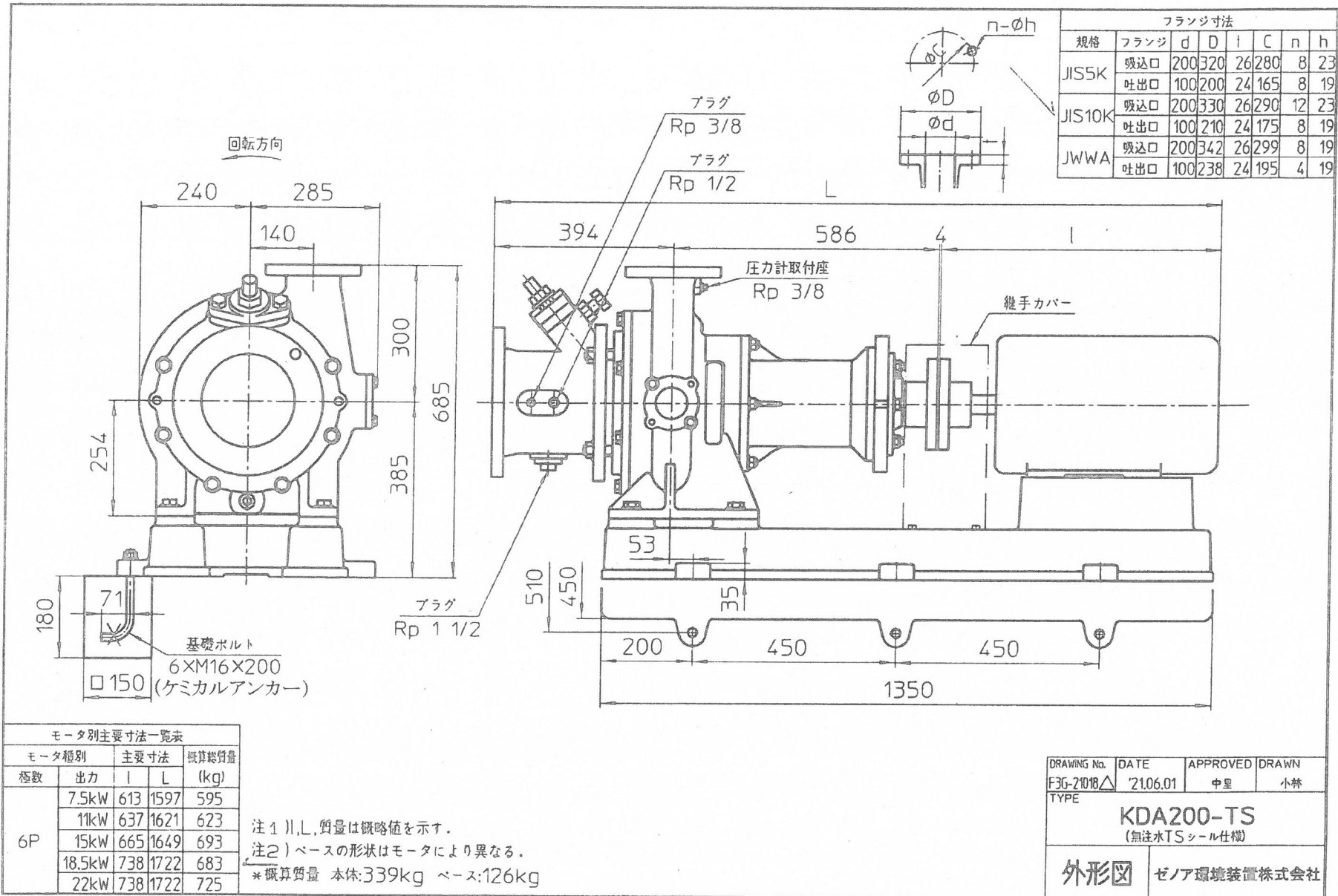

モータ別主要寸法一覧表

モータ種別		主要寸法		概算総質量 (kg)
極数	出力	l	L	
6P	7.5kW	613	1597	595
	11kW	637	1621	623
	15kW	665	1649	693
	18.5kW	738	1722	683
	22kW	738	1722	725

注1) l, L, 質量は概略値を示す。  
 注2) ベースの形状はモータにより異なる。  
 \*概算質量 本体:339kg ベース:126kg

DRAWING No.	DATE	APPROVED	DRAWN
F36-21018△	21.06.01	中星	小林
TYPE			
KDA200-TS (無注水TS仕様)			
外形図	ゼノア環境装置株式会社		

No.	品名	QTY	材質
1	切刃	1	S45C+ステライト盛金
2	スタッド	1	SUS304
3	止めナット	1	SUS304
4	フランジ	1	FC200
5	Oリング	1	NBR
6	ナット	1	S43C
7	押しボルト	1	SUS304
10	筒子	1	ニッケル鋼鉄
11	Oリング	1	NBR
14	吐出ケーシング	1	FC200
15	プラグ	1	FCMB270
17	シールボックス	1	FC200
18	Oリング	1	NBR
20	軸受カバー	1	FC200
21	グリースフィッティング	1	SCM22
23	カラー	1	PTFE
24	軸受支え	1	FC200
27	アンギュラ玉軸受	1	
28	座金	1	SPCCT-A
29	ベアリング止めナット	1	S43C
30	軸受室カバー	1	FC200
31	オイルシール	1	NBR
32-1	継手	1式	FC200
33	ワッシャ	3	SWRH62
34	ナット	3	S43C
35	スタッド	3	SUS304
36	調整リングB	1	AC4C-T6
37	調整ナット	1	FC200
38	軸受室	1	FC200
40	円筒コロ軸受	1	
41	オイルシール	1	NBR
43	オイルシール	1	NBR
48	オイルシール	1	NBR(SUS304)
49	スリーブ	1	SUS304+セラミック
50	Oリング	1	NBR
51	加圧羽根弁	1	FC200
52	キー	1	S45C
54	ダウエルピン	1	S43C
55	ガスケット	1	ファイバー
58	シュラウドリング	1	ニッケル鋼鉄
59	プラグ	1	FCMB270
60	硬砂羽根車	1	SC450+ステライト盛金
61	キー	1	S45C
62	環込ケーシング	1	FC200
63	プラグ	1	FCMB270
64	カバー	1	FC200
65	Oリング	1	NBR
76	ダウエルピン	1	S43C
78	ガスケット	1	ファイバー
79	ガスケット	1	ファイバー
83	六角穴付ボルト	3	SUS304
87	プラグ	1	SS400
113	止めボルト	1	SUS304
114	ワッシャ	1	SPCCT-A
115	プレート	1	S43C
116	スクリュー	1	SUS304
117	スクリュー	1	SUS304
118	主軸	1	SVD48(S45C相当)
119	中間ケーシング	1	FC200
150	オイルシール	1	NBR

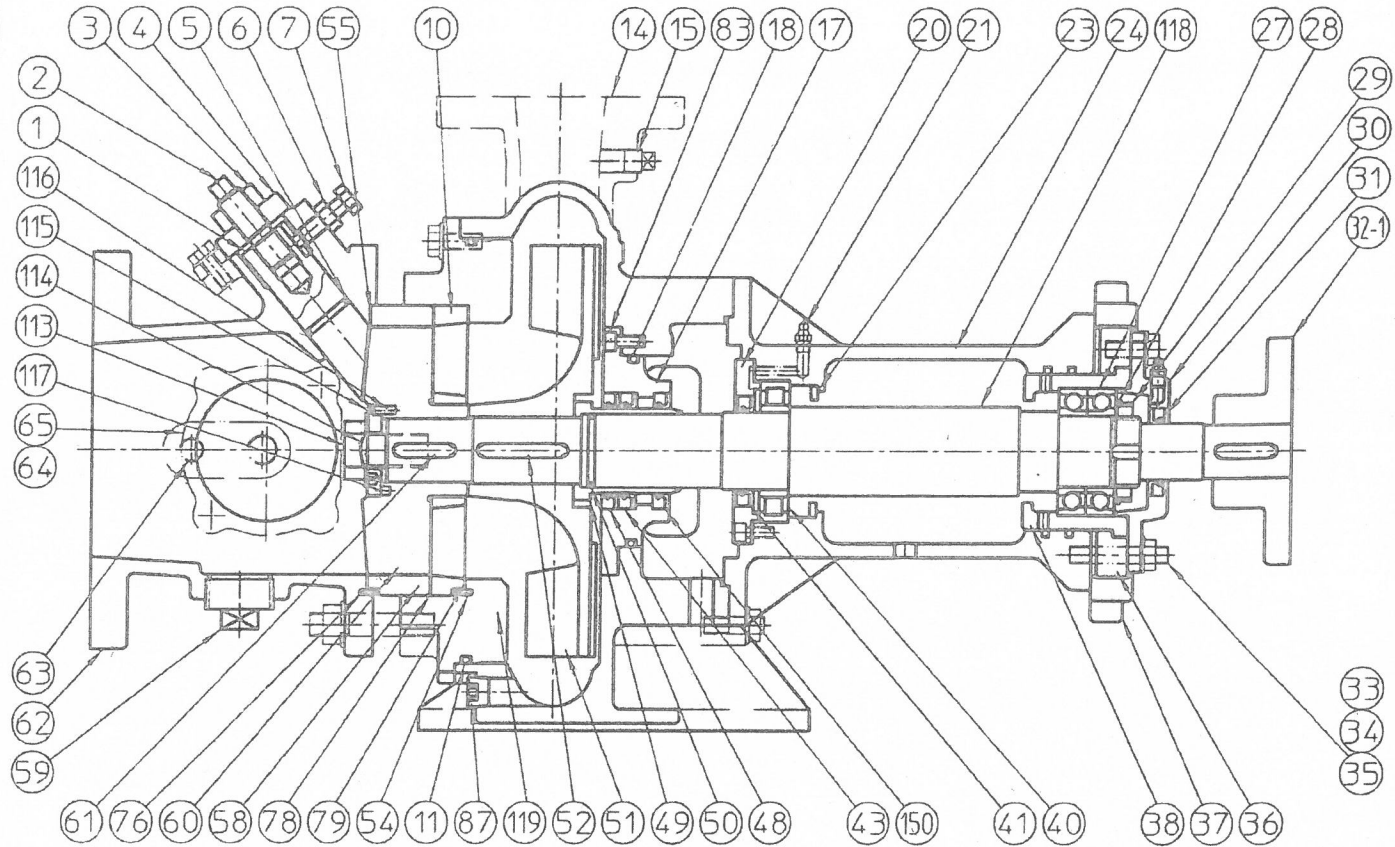

DRAWING No.	DATE	APPROVED	DRAWN
F3K-21008△	'21.06.01	中里	小林
TYPE			
KDA125-TS-150-TS-200-TS			
(無注水TSシール仕様)			
構造図		ゼノア環境装置株式会社	

# 佐野市衛生センター位置図

